

ESPECIFICAÇÃO TÉCNICA SUPORTE MULTIUSO SMU-01(A/B/C)	
NÚMERO: 132027 DESENHO: DT-297/3, DT-298/3 DT-299/2. EMISSÃO: ABRIL/2015 VALIDADE: ABRIL/2025	REVOGA: 112002 REVOGA DESENHO: Modelo A DT-297/2 Modelo B DT-298/2 Modelo C DT-299/1 CÓDIGO ERP: Modelo A - 10900158-3 (PER) - 11990167-6 (CON) Modelo B - 10900159-1 (PER) - 11990168-4 (CON) Modelo C - 10900160-5 (PER) - 11990169-2 (CON) ÓRGÃO DEMANDANTE: DERAT

APLICAÇÃO:**Grupo:** Agência.**Família:** Acessórios.

Especificação Técnica revalidada conforme memorando 577/2015-GCAT/DERAT.

CAPÍTULO I - CARACTERÍSTICAS FUNCIONAIS / OPERACIONAIS

- 1.1. Descrição geral:** Suporte para exposição de produtos, com encaixe, para ser utilizado em painel canaletado nas agências dos Correios.
- 1.2. Dimensões:**
- 1.2.1. Modelo A:** 100 mm x 150 mm x 150 mm (altura x largura x profundidade).
- 1.2.2. Modelo B:** 100 mm x 250 mm x 150 mm (altura x largura x profundidade).
- 1.2.3. Modelo C:** 200 mm x 250 mm x 150 mm (altura x largura x profundidade).
- 1.3. Funcionalidade:** o suporte é formado por uma unidade de base em acrílico transparente, virgem e duas peças metálicas de encaixe dobradas e furadas, conforme desenho ilustrativo.

CAPÍTULO II - CARACTERÍSTICAS TÉCNICAS

- 2.1.** Suporte composto de uma unidade de base e duas peças de encaixe. A Unidade de base fabricada em acrílico transparente, incolor, virgem, com espessura de 4,0 mm \pm 0,5 mm, dobrada em peça única, conforme desenho DT- 297/2, DT-298/2 e DT- 299/1 anexos.
- 2.1.1.** Acrílico virgem é identificado por meio da existência de película protetora transparente aplicada nas superfícies da placa.
- 2.2.** Peças de encaixe fabricadas em chapa de aço carbono, bitola MSG #16, espessura nominal de 1,50 mm, dobradas e furadas conforme desenho em anexo.

- 2.3. A montagem das peças deve ser de duas peças de encaixe para uma unidade de base. A fixação das peças de encaixe na unidade de base deve ser feita por meio de rebites de alumínio, conforme desenho em anexo.
- 2.4. Peças de encaixe devem ter acabamento por pintura aplicada por meio de processo eletrostático, cor bege, referência RAL 1015.
- 2.4.1. Antes da pintura de acabamento, todas as peças metálicas devem ser furadas conforme desenho e receber tratamento adequado à base de fosfato de zinco ou outro tratamento de mesmo efeito, a fim de garantir boa aderência da tinta ao substrato e evitar sua oxidação.
- 2.5. A tolerância para as dimensões externas (altura x largura x profundidade) deve ser de $\pm 2,0$ mm para o conjunto montado.
- 2.6. **Acabamento:** não serão aceitos defeitos de acabamento na pintura tais como subaplicação de camada, escorrimento, bolhas, riscos e outros, bem como defeitos de acabamento das peças, como rebarbas, arestas vivas, remendos, trincas, rachaduras, arranhões, manchas, empenamentos, amassamentos e outras imperfeições.
- 2.6.1. Chapas e perfis: devem ser respeitados os limites normais definidos na norma NBR 11888 da ABNT.
- 2.6.2. As dimensões que não atendam as medidas e tolerâncias definidas serão tratadas conforme item 6 – Rejeição da NBR ISO 2768-1, desde que não prejudiquem ou interfiram na utilização ou desempenho do equipamento.

Brasília-DF, de abril de 2015.

Este documento é cópia fiel do original assinado pelos autores.

É de responsabilidade do usuário verificar se esta especificação técnica permanece válida na data de sua utilização.

Verificado por _____, matrícula _____,
em ___ / ___ / ___.

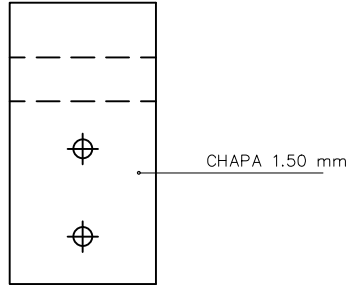

**PEÇA DE ENCAIXE
DESDOBRAMENTO**
Escala 1:2

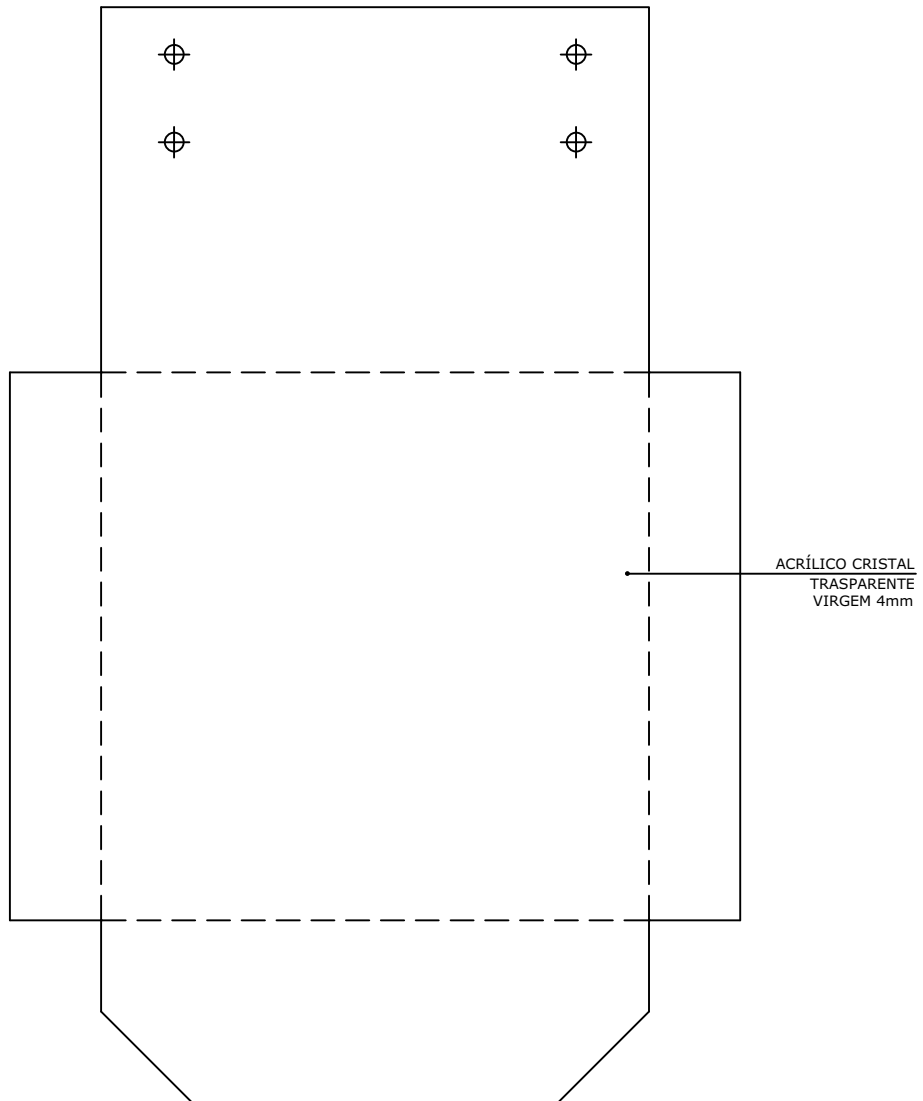

**UNIDADE DE BASE
DESDOBRAMENTO**
Escala 1:2

OBS.: Nota Jurídica GCLI/DEJUR/AC - 22643/2013

SUPORTE MULTI-USO - MODELO A
SMU-01

Obs: Medidas em mm



DT-297/3

FL. 01/02

PEÇA DE ENCAIXE
CHAPA 1.50 mm

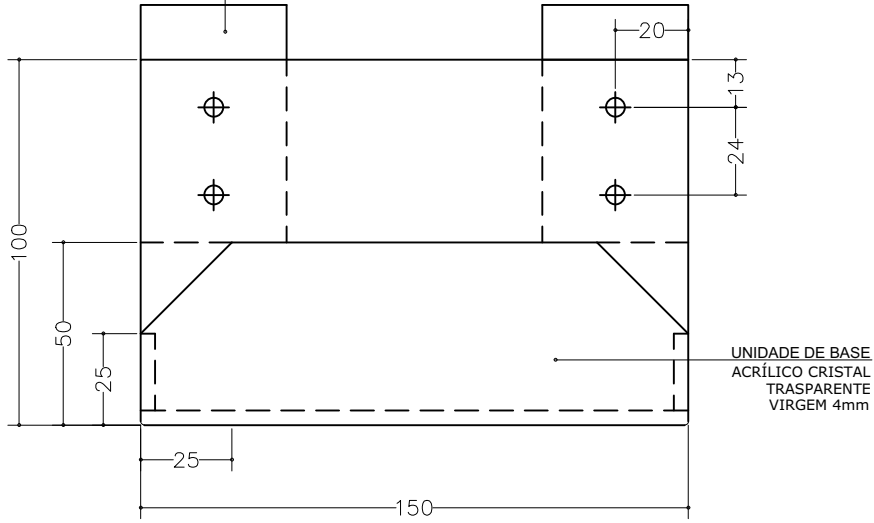

VISTA FRONTAL

Escala 1:2

PEÇA DE ENCAIXE
CHAPA 1.50 mm

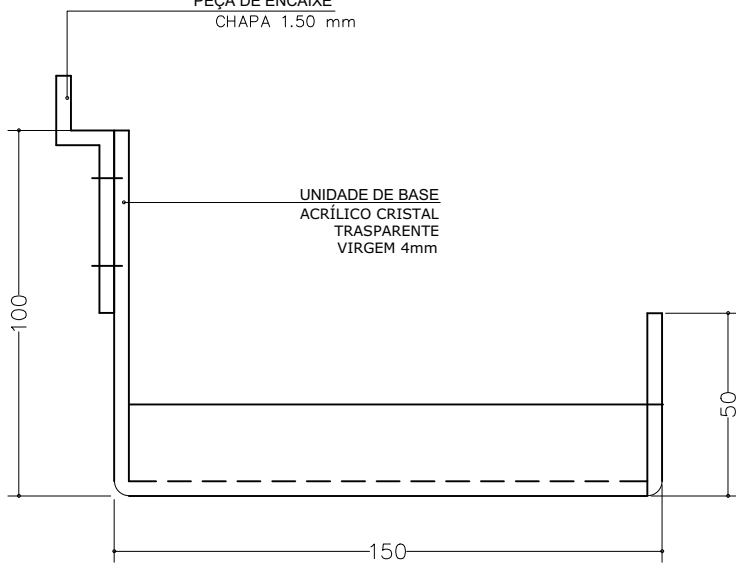

VISTA LATERAL

Escala 1:2

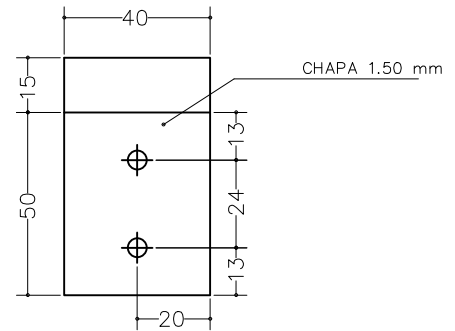

VISTA FRONTAL

Escala 1:2

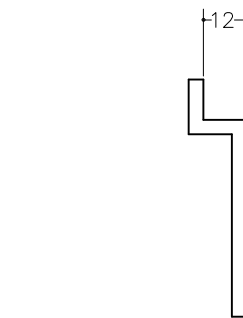

VISTA LATERAL

Escala 1:2

PEÇA DE ENCAIXE

OBS.: Nota Jurídica GCLI/DEJUR/AC - 22643/2013

SUPORTE MULTI-USO - MODELO A
SMU-01

Obs: Medidas em mm



DT-297/3

FL. 02/02

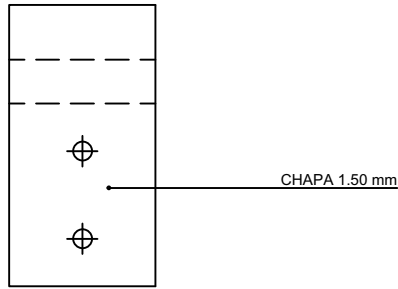

PEÇA DE ENCAIXE
DESDOBRAMENTO
ESCALA 1:2

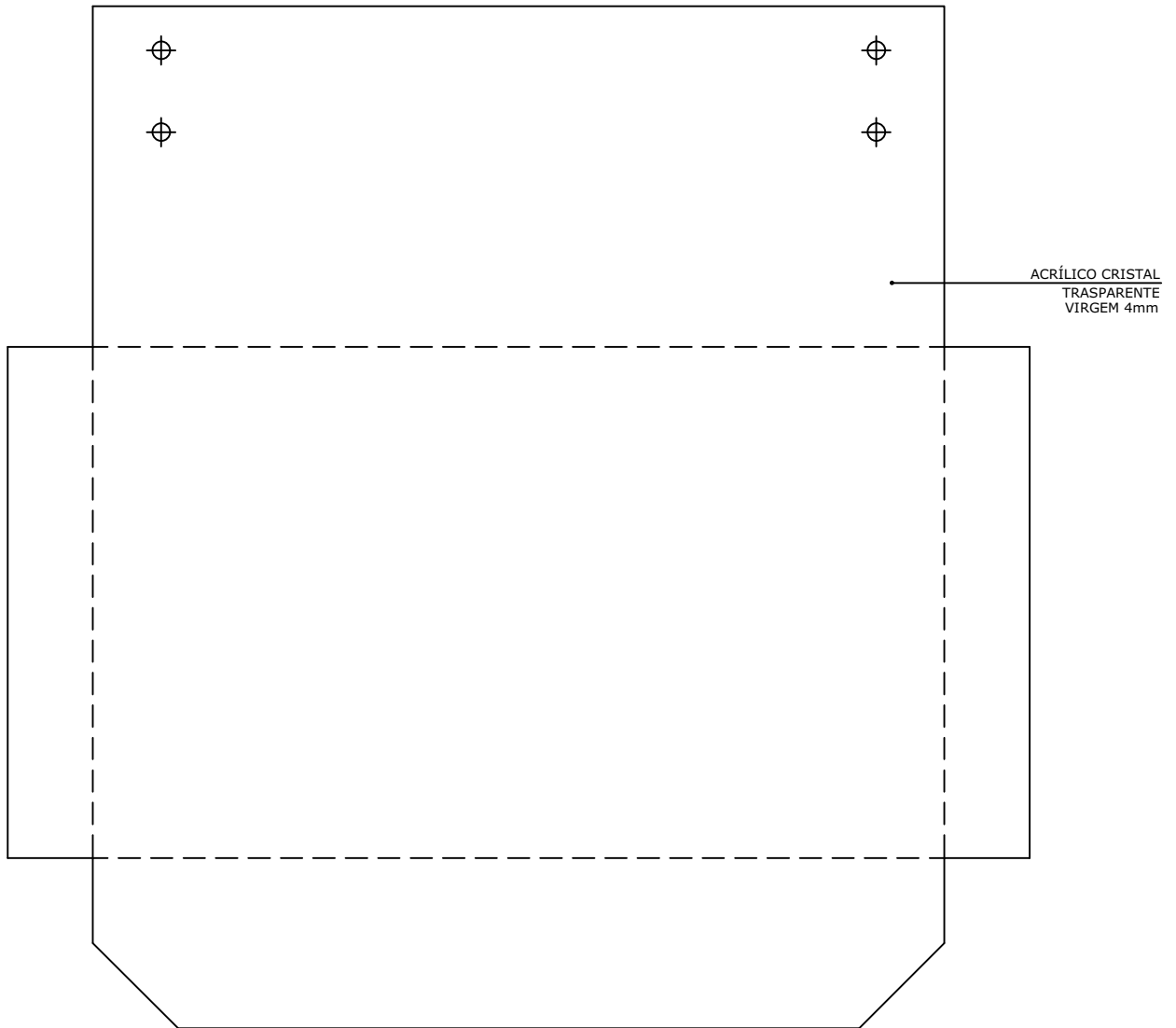

UNIDADE DE BASE
DESDOBRAMENTO
ESCALA 1:2

OBS.: Nota Juridica GCLI/DEJUR/AC - 22643/2013

SUPORTE MULTI-USO - MODELO B
SMU-01

Obs: Medidas em mm

DT-298/3

FL. 01/02



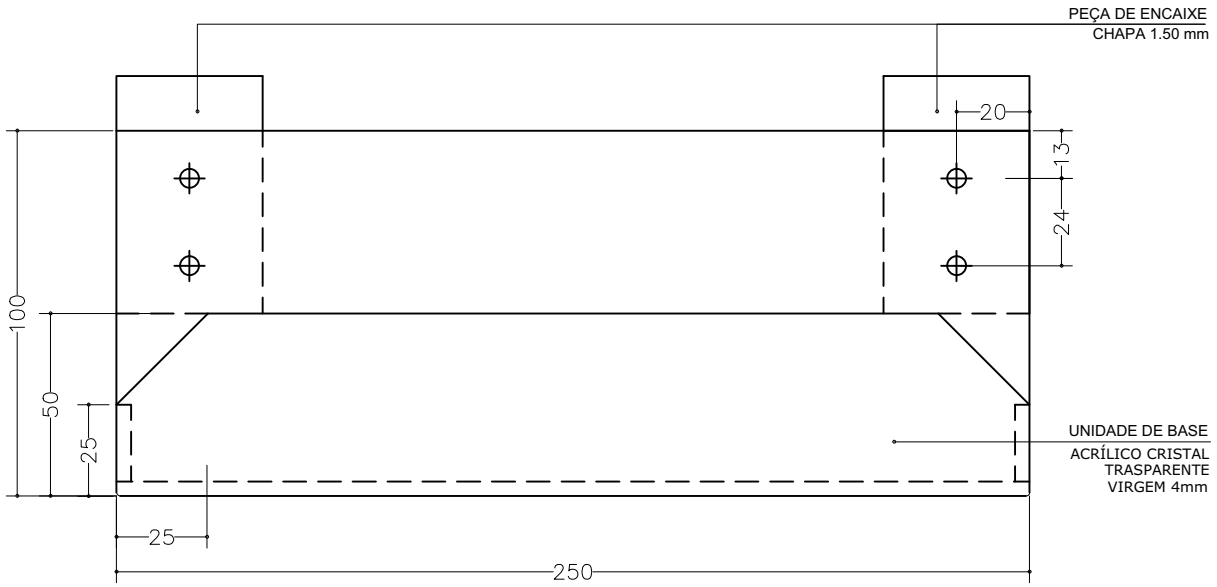

VISTA FRONTAL
ESCALA 1:2

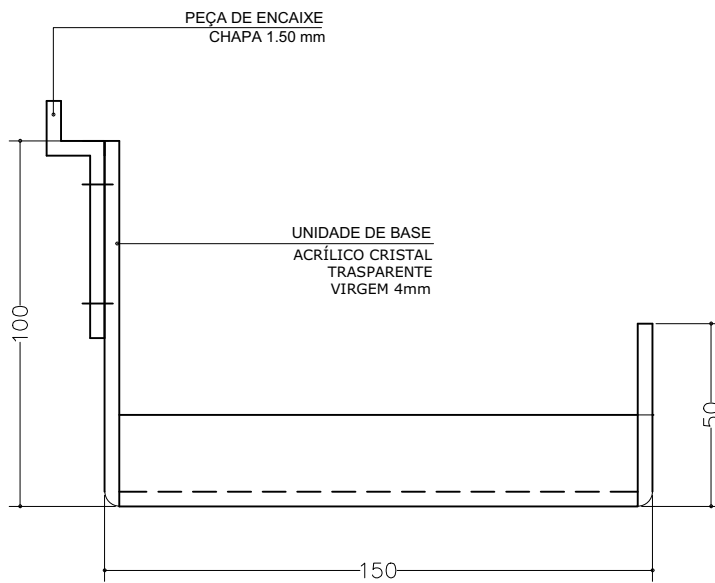

VISTA LATERAL
ESCALA 1:2

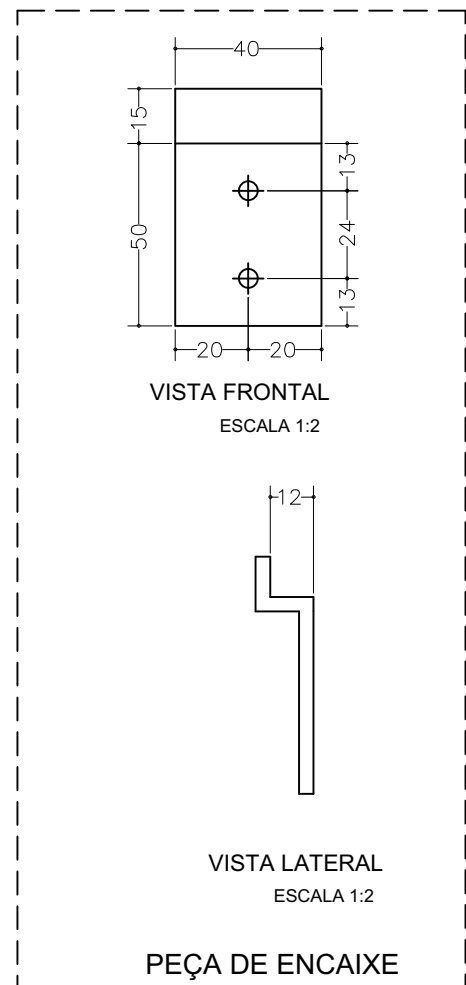

OBS.: Nota Jurídica GCLI/DEJUR/AC - 22643/2013

SUPORTE MULTI-USO - MODELO B
SMU-01

Obs: Medidas em mm



DT-298/3

FL. 02/02

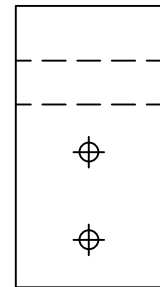
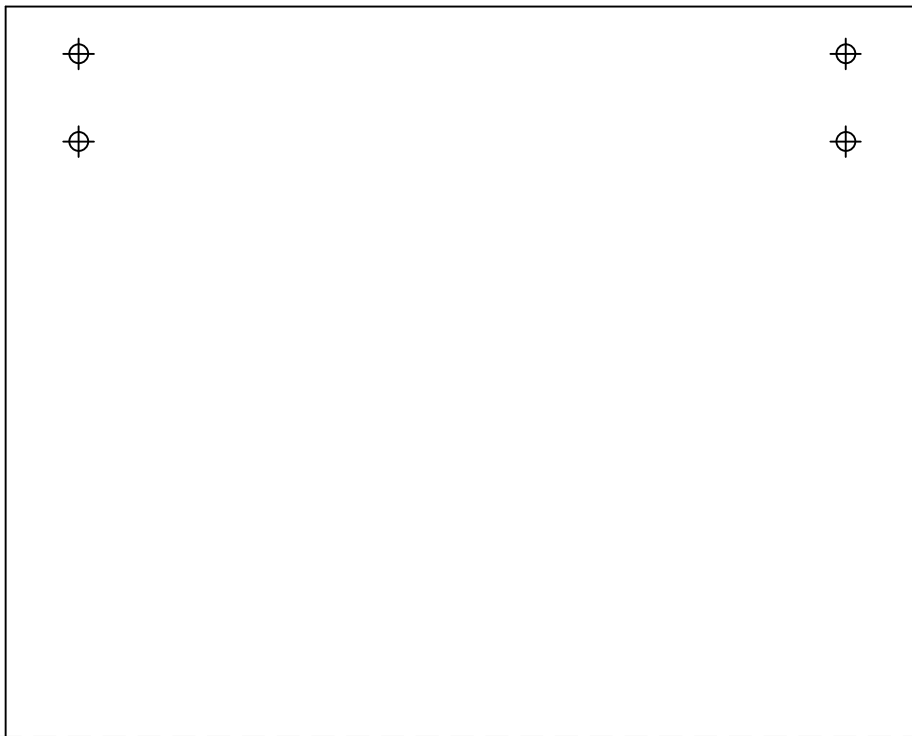

PEÇA DE ENCAIXE
DESDOBRAMENTO
ESCALA 1:2



ACRÍLICO CRISTAL
TRASPARENTE
VIRGEM 4mm

UNIDADE DE BASE
DESDOBRAMENTO
ESCALA 1:2

OBS.: Nota Juridica GCLI/DEJUR/AC - 22643/2013

SUPORTE MULTI-USO - MODELO C
SMU-01

Obs: Medidas em mm

DT-299/2

FL. 01/02



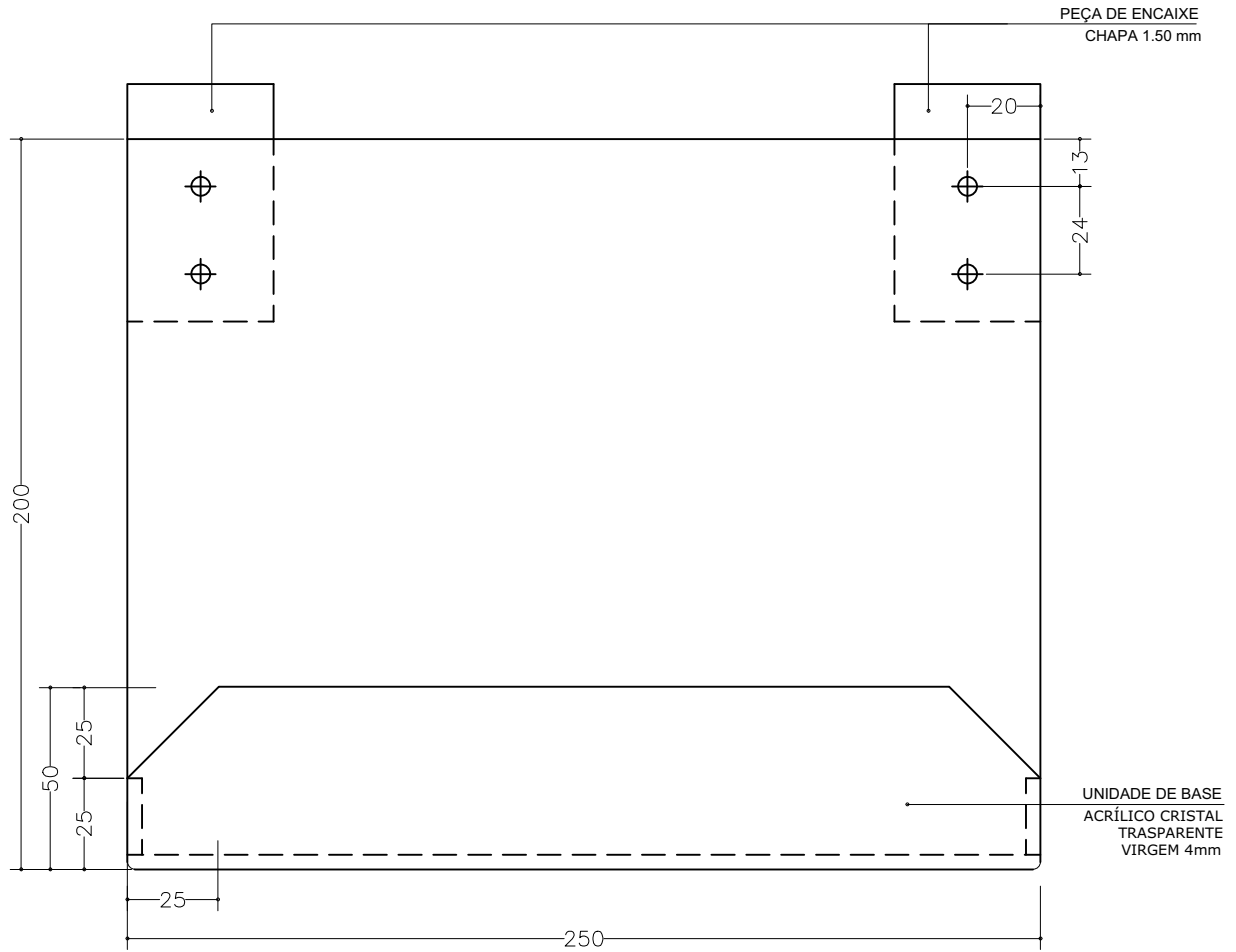

VISTA FRONTAL
ESCALA 1:2

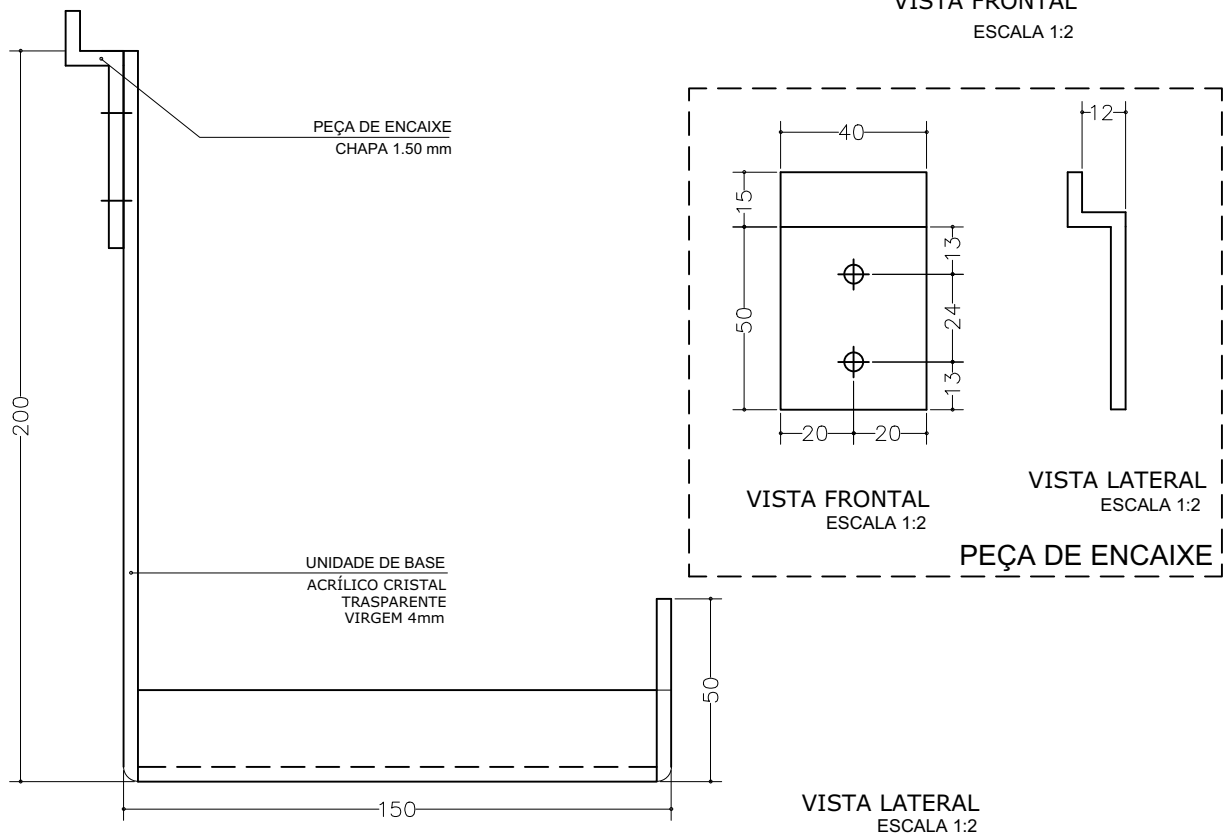

OBS.: Nota Juridica GCLI/DEJUR/AC - 22643/2013

SUPORTE MULTI-USO - MODELO C
SMU-01

Obs: Medidas em mm

DT-299/2

FL. 02/02

